

OPTION NO.1

# ACME クローラーキング 2.2 *Tsuda SP*

満を持して登場!



*Tsuda Racing*  
produce special tuned parts

実車クローラー世界選手権 UROC 最終戦 WORLD CHAMPIONSHIP SUPERCRAWL 6位入賞の実績をもつ有名パーツメーカーTsuda Racingの全面監修のもとに開発された本格クローラーシャーシです。

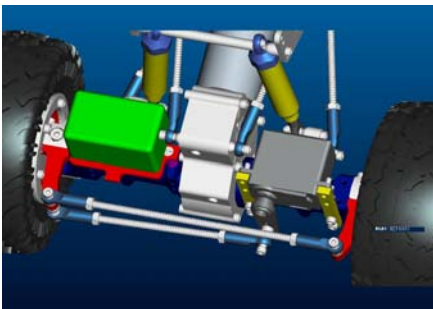

オール金属のホーシングは、抜群の安定感と登坂力を発揮。全幅をナロー&スリム化し腹下のクリアランスを確保。

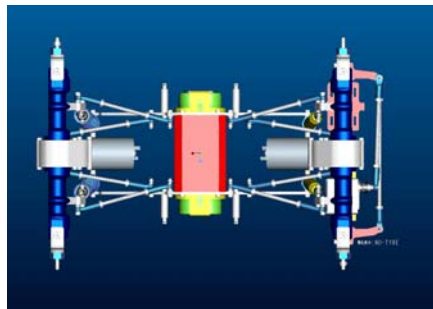

幾度のテスト走行の結果、ホイールベースをショート化しギャップ走破性が向上。



アルミ製ホイールには、実車同様に水をおもり替わりに使用できるウォーター・ウェイト注ぎ口を装備。リング部分には Tsuda Racing の刻印済み

- オール金属製の車体完成済みクローラーシャーシキットです。
  - 前後のギヤは、すべて耐久性抜群のスチール製です。
  - フロントホーシング上に小型バッテリーなどが搭載できるプレートを装備。
  - アルミビードロックホイール&専用タイヤ標準装備。
  - ホイールにウォーター・ウェイト注ぎ口を装備。
  - 大容量アルミオイルダンパー標準装備。
  - ダンパーはフロント・ドゥループ/リヤ・コイルオーバー仕様。
  - モーター駆動にウォームギヤを使用し急勾配でも駆動をロックできます。
  - 540タイプモーター×2個付属。
- \*ボディ・サーボ・ESCは別売

車体の重さ : 3300g
長さ : 440mm
幅 : 295mm
高さ : 150mm
ホイールベース : 310mm
駆動方式 : 四駆
アルミ製ダンパー
ギヤ比 : 147 : 1
モーター : 540 サイズ X2

ACMEクローラーキング2.2 TSUDA SPECIAL

品番: A6004TSP

定価: ¥56,800 (税込: ¥59,640)